

Automationsmodul FB-42BK

Beschreibung

Das Automationsmodul FB-42BK ist ein digitales Ein-Ausgangsmodul mit 4 binären Eingängen und 2 binären Ausgängen. Es wurde speziell für den Anschluss der weitverbreiteten Brandschutzklappen von Trox und Wildeboer ausgelegt. Versorgungsspannung und Bus können mit Hilfe der Federzugstecker durchgeschliffen werden. Zwei motorische Brandschutzklappen, jeweils mit AUF/ZU Meldung, werden, ohne Anschlussarbeiten, direkt aufgesteckt. Die Parametrierung der Eingänge (Öffner/Schließer), sowie die Steuerung der Ausgänge erfolgt durch die übergeordnete Automationsstation SB-BACnet. Die Busanbindung erfolgt über die weit verbreitete RS-485 Schnittstelle (galvanisch getrennt). Die Einstellung der Moduladresse erfolgt über den Dipp-Schalter. Für den Anschluss nicht motorischer Klappen ohne Stecker, verfügt das Modul noch über 4 Klemmpunkte (Federzugstecker), zum Anschluss der Endschalter auf die binären Eingänge.

Dem speziellen Einsatzzweck geschuldet, liefern die beiden binären Ausgänge ausschließlich 24V DC.

Die LED's zeigen den jeweiligen Zustand sowohl der Eingänge, als auch der Ausgänge durch den transparenten Deckel gut sichtbar an. Besonders hilfreich bei der Inbetriebnahme, ist die sehr einfach zu benutzende Handbedienebene. Wie alle SysCom Geräte ist das Modul nachladefähig, Firmwareupdates per Fernwartung sind möglich.

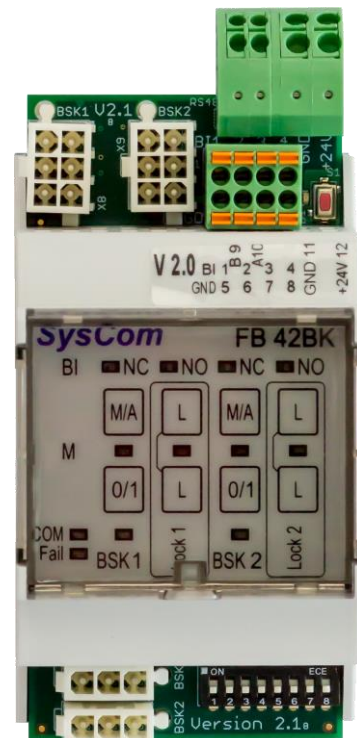

Technische Daten

Einspeisung	(Anschl. 0.2 – 2.5mm ²)
Spannung	18-28V DC
Stromaufnahme	max. 100 mA, + BO's
Leistungsaufnahme	Eigenverbrauch 2 W + binäre Ausgänge !!

zul. Umgebungsbedingung	
Temperatur	0°C...45°C
Feuchte	10%...95% rel. Feuchte

Maße	
Größe Hutschienengehäuse	
B x H x T	55 x 116 x 65 mm (H mit Klemmen, T auf Hutschiene)

Montageplatte Aufputz:	
B x H x T	65 x 160 x 9 mm

Schnittstellen

COM-Port 1	RS-485
Übertragungsrage	BACnet MS/TP auf Anfr.
Anzahl der FB-Module	19200 Bit/s. max. 64 Stück je Linie

Binäre Eingänge

Anzahl	(Anschl. 0.2 – 1.5mm ²) 4 Stück
Spannungspegel 11V DC	Erkennung 0 (offen)
Spannungspegel 0V	Erkennung 1 (geschlossen.)
Pulsfrequenz	max. 30 Hz
Pulslänge	min. 15 ms
Pulszähler	32-Bit

Binäre Ausgänge

Anzahl	2 Stück
Relaisausgänge	<u>24V DC (aus Versorgung)</u>
Ausgangsbelaatbarkeit	1A je Ausgang

Anschlussbeispiel

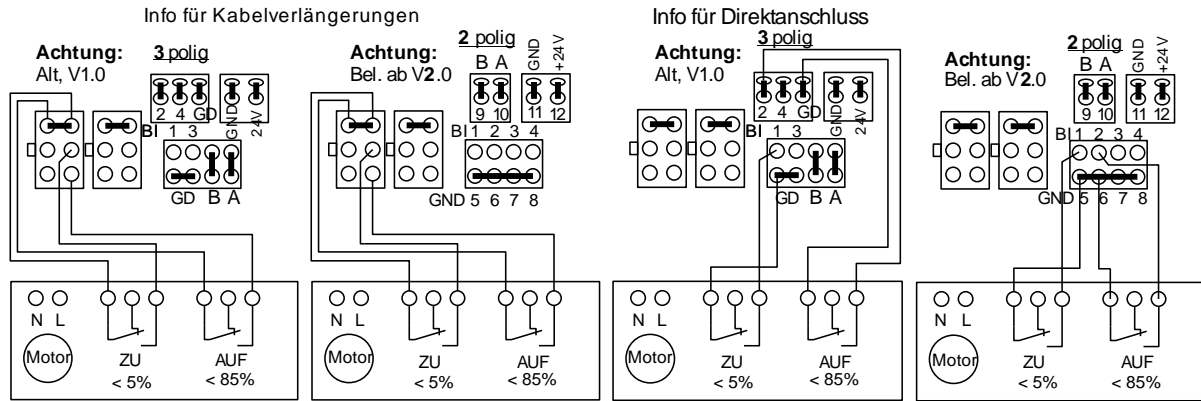

ZU => Endschalter für Pos. geschlossen
 AUF => Endschalter für Pos. offen
 Abbildung bei Klappenstellung 0% (geschlossen)

Inbetriebnahme und Montagehinweis

Die Verdrahtung des Automationsmoduls erfolgt nach dem beiliegenden Anschlussplan. Es wird empfohlen den Systembus als Linie zu verdrahten. Keine potential behafteten Leitungen sowie Fremdspannung auf die digitalen Eingänge schalten. Die gelbe Power-LED am Modul zeigt das Vorhandensein der 24V Versorgungsspannung an, sowie den Kommunikationsstatus.

Dauerleuchten:	Kommunikation OK.
Langsames Blinken:	(Sekundentakt) Keine Kommunikation.
Schnelles Blinken:	Anschluss OK, aber keine Kommunikation. Das Modul wurde softwareseitig noch nicht eingebunden, liest aber Telegramme mit, die für andere Geräte bestimmt sind.

Weitere Informationen über die Funktionsweise, den automatischen Testlauf der Brandschutzklappen sowie die Belegung der Stecker, enthält das Dokument „**FB-42BK Funktionsbeschreibung**“.

Das Einstellen der Moduladresse erfolgt über den Dipp.-Schalter.
 Zulässiger Adressbereich: 1 – 250 (max. 64 Geräte auf einer Linie)

Adressierungstabelle Binärsystem:

Schalter	1	2	3	4	5	6	7	8
Wert	1	2	4	8	16	32	64	128

SysCom Automationstechnik GmbH

An der Lehmkaute 13 · 56470 Bad Marienberg

Niederlassung: Marie-Curie-Ring 38 · 63477 Maintal

Geschäftsführung: Heinz Herkersdorf

Tel. 02661 / 917 337 0

Tel. 06181 / 424 05 0

info@syscom-gmbh.de

www.syscom-gmbh.de